

# x-light

Art.-Nr.: 0 15X0 XXXX



**eks Engel FOS GmbH & Co. KG**  
**Schützenstraße 2-4**  
**57482 Wenden-Hillmicke**  
**Germany**

**Tel:** +49 (0) 2762 9313-600  
**Fax:** +49 (0) 2762 9313-7906  
**E-Mail:** [info@eks-engel.de](mailto:info@eks-engel.de)  
**Internet:** [www.eks-engel.de](http://www.eks-engel.de)

## Rechtliche Hinweise

Diese Anleitung enthält wichtige Anmerkungen und Warnungen, deren Nichtbeachtung zu ernsthaften Personen- oder Anlageschäden führen kann. Bitte lesen Sie die Anleitung vor Inbetriebnahme der x-light Geräte aufmerksam durch. Ordnungsgemäßer Transport, korrekte Lagerung und Installation sowie sorgfältige Bedienung und Instandhaltung der x-light sind entscheidend für den sicheren Betrieb.

## Legal Notice

This manual contains important notes and warnings. Their ignorance can cause serious injuries or damages to the system. Please read the manual carefully before using the equipment x-light. Correct transport, proper storage and installation as well as careful operation and maintenance of x-light are critical for safe operation.

### Systembeschreibung

x-light ermöglicht die sichere Kommunikation auch bei Ausfall oder Störung eines Netzwerkteilnehmers, indem er diesen optisch überbrückt und dadurch den Datenverkehr permanent gewährleistet. x-light ist hersteller- und protokoll-unabhängig und integriert sich somit optimal in jedes Netzwerk, egal ob Linien- oder Ringstruktur. x-light wird aktiviert, wenn eine einstellbare Auslösespannung unterschritten wird. Zudem kann das System über den Signaleingang flexibel angesteuert werden, z.B. im Service- oder Fehlerfall. Durch eine einstellbare Einschaltverzögerung für den Bypass wird das angeschlossene System erst nach dem abgeschlossenen Bootvorgang zugeschaltet, wenn es in einem sicheren Zustand ist.

### System description

x-light ensures a safe communication even in case of device failure by optically bypassing the defective node so that a permanent data transmission is guaranteed. x-light is manufacturer and protocol independent so that it perfectly integrates into every network, regardless of the structure (ring or line). x-light is activated once the voltage is lower than the adjusted voltage level. Furthermore, the system can be controlled flexibly via the trigger input, e.g. in case of service or failures. The adjustable switch-on delay for the bypass makes sure that the attached system is in a secure state after booting.

### Anschlusshinweise

**Achtung:** Beim Betrieb elektrischer Betriebsmittel und Anlagen stehen zwangsläufig bestimmte Teile unter gefährlicher Spannung. Arbeiten an elektrischen Anlagen oder Betriebsmitteln dürfen nur von einer Elektrofachkraft oder von unterwiesenen Personen unter Anleitung und Aufsicht einer Elektrofachkraft, den elektrotechnischen Regeln entsprechend, vorgenommen werden.

**Schalten** Sie die Systeme und Endgeräte spannungsfrei.

**Rasten** Sie das Gerät auf eine Tragschiene DIN EN auf, und überprüfen Sie den sicheren Halt!

**Achtung:** Benutzen Sie nur passende LWL-Anschlussstecker. Wir weisen ausdrücklich darauf hin, dass der Anschluss mit falschen Steckverbindern Schäden an den optischen Anschlüssen hervorrufen kann! Beachten Sie zudem, dass die Stecker, die eine Verriegelung besitzen, nur in einer definierten Position montiert werden können.

**Achtung: Sehen Sie nicht in den optischen Sender!** Das gebündelte und abhängig von der Wellenlänge sichtbare oder unsichtbare Licht kann zu Augenschäden führen!

**Verbinden** Sie die ankommenden Lichtwellenleiter mit dem x-light gemäß der Beschreibung auf Seite 3.

**Benutzen** Sie die beigefügten Stopfen um Sender und Empfänger des LWL-System im nicht eingebauten oder nicht benutzten Zustand vor Verunreinigungen oder Staub zu schützen.

**Achtung:** Knicken Sie das LWL-Kabel nicht zu stark und beachten Sie den Biegeradius. Andernfalls kann das Kabel beschädigt und/oder die Kommunikation zwischen den LWL-Wandlern nicht mehr gewährleistet werden.

**Schalten** Sie die Betriebsspannung für die LWL-Systeme ein. Zur Versorgung der Systeme wird eine Betriebsspannung von 10-60 VDC benötigt, die an die Klemmen VDC1 oder VDC2 und GND angelegt wird. VDC1 und VDC2 sind redundante Versorgungsspannungseingänge mit Verpolungsschutz.

#### Funktion des DIP-Switch :

##### Oberer DIP-Switch

**SW1 bis SW6** : Schaltschwelle zwischen 10 VDC und 60 VDC

##### Unterer DIP-Switch

**SW1 bis SW4** : Einschaltverzögerung 5 s bis 75 s

**SW5** : nicht belegt

**SW6** : nicht belegt

#### Funktion der Status-LEDs:

- **VDC1**: AN: Versorgungsspannung >10 VDC liegt an VDC1 an.  
BLINKT: Versorgungsspannung an VDC1 ist niedriger als die eingestellte Schwellenspannung (DIP1 bis DIP6).
- **VDC2**: AN: Versorgungsspannung >10 VDC liegt an VDC2 an.  
BLINKT: Versorgungsspannung an VDC2 ist niedriger als die eingestellte Schwellenspannung (DIP1 bis DIP6).
- **Ready**: AN: Betriebsmodus „NORMAL“.

**Fehlerrelais:** An den Klemmen K1 bis K3 befindet sich ein potentialfreier Fehlerrelaiskontakt; K2 ist der gemeinsame Anschluss des Relais. Sobald der x-light einwandfrei funktioniert zieht das Fehlerrelais an (K1-K2 geschlossen und K2-K3 geöffnet). Wird die eingestellte Schaltschwelle des x-light unterschritten oder die Versorgungsspannung unterbrochen, dann wird das Fehlerrelais geöffnet (K1-K2 geöffnet und K2-K3 geschlossen). Ebenso öffnet das Fehlerrelais, wenn an keinem der beiden VDC-Eingänge eine Versorgungsspannung anliegt.

**Funktion der Kontakte K1 - K2:** Fehlerrelaiskontakt: Öffnet im Fehlerfall

**Funktion der Kontakte K2 - K3:** Fehlerrelaiskontakt: Geschlossen im Fehlerfall

**Signaleingang / Funktion des Kontakts K4:** Signaleingang zur Aktivierung des Bypass-Modus. Signalspannung 10 VDC bis 60 VDC wird gegen GND geschaltet.

### Hardware Installation

**Power off** the devices, which will be connected.

**Snap** the system onto the DIN EN rail and check the correct holding!

**Attention:** Only use the correct optical connectors for the fiber optic system.

Using incorrect connectors can cause damage to the fiber optic system. Take care that connectors with a latch can only be mounted in a defined position.

**Attention:** Don't stare into the optical cable or the transmitter of the fiber optic system. Visible and non visible light (depending on its wavelength) of the optical transmitter can cause eye-damages!

**Connect** the fiber optic system by using the correct fiber optic cable. Note the wiring diagram on page 3.

**Use** the plugs to save the unused optical receiver and transmitter against impurity.

**Attention:** Don't bend the fiber optic cable! Please refer to the manufacturer's specification. Otherwise the fiber optic cable can be damaged or the communication is disturbed.

**Power on** the devices. Please use a power supply of 10-60 VDC, connected to the terminals marked with VDC1, VDC 2 and GND. Note, that VDC 1 and VDC 2 are redundant power inputs with reverse voltage protection.

#### Function of the DIP-Switch :

##### Upper DIP-Switch

**SW1 to SW6** : Threshold level between 10 VDC and 60 VDC

##### Lower DIP-Switch

**SW1 to SW4** : switch-on delay between 5 s and 75 s

**SW5** : without any function

**SW6** : without any function

#### Function of the Status-LEDs:

- **VDC1**: ON: Power Supply >10 VDC at VDC1.  
FLASHING: Power Supply at VDC1 is lower than the adjusted threshold level (DIP1 to DIP6).
- **VDC2**: ON: Power Supply >10 VDC at VDC2.  
FLASHING: Power Supply at VDC2 is lower than the adjusted threshold level (DIP1 to DIP6).
- **Ready**: ON: Operation mode "NORMAL".

**Failure Relay:** Terminals K1 to K3 are connected to a potential free relay. If the x-light works without failures the relay gets active and closes K1 to K2 and opens K2 to K3. The relay will get inactive and K1 to K2 opens and K2 to K3 closes if the level of the power supply is lower than the adjusted threshold level or the power supply at VDC1 or VDC2 fails or is disconnected.

**Function of K1 – K2:** Potential free failure relay contact NC.

**Function of K2 – K3:** Potential free failure relay contact NO.

**Signal Input / Function of K4:** Signal Input of 10 VDC up to 60 VDC to enable the bypass mode.

Abmessungen / Dimensions

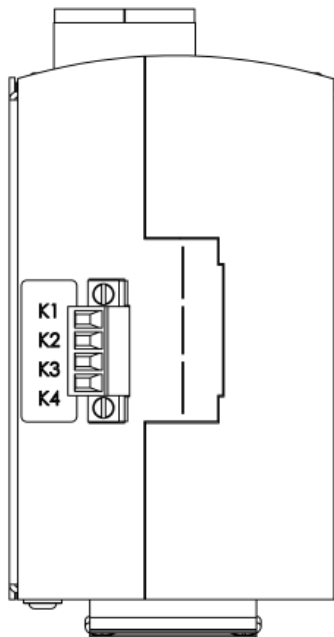
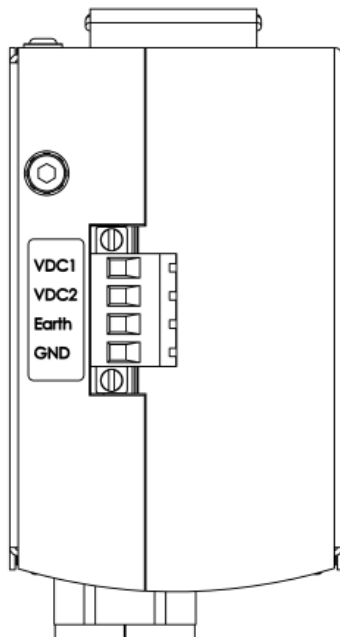
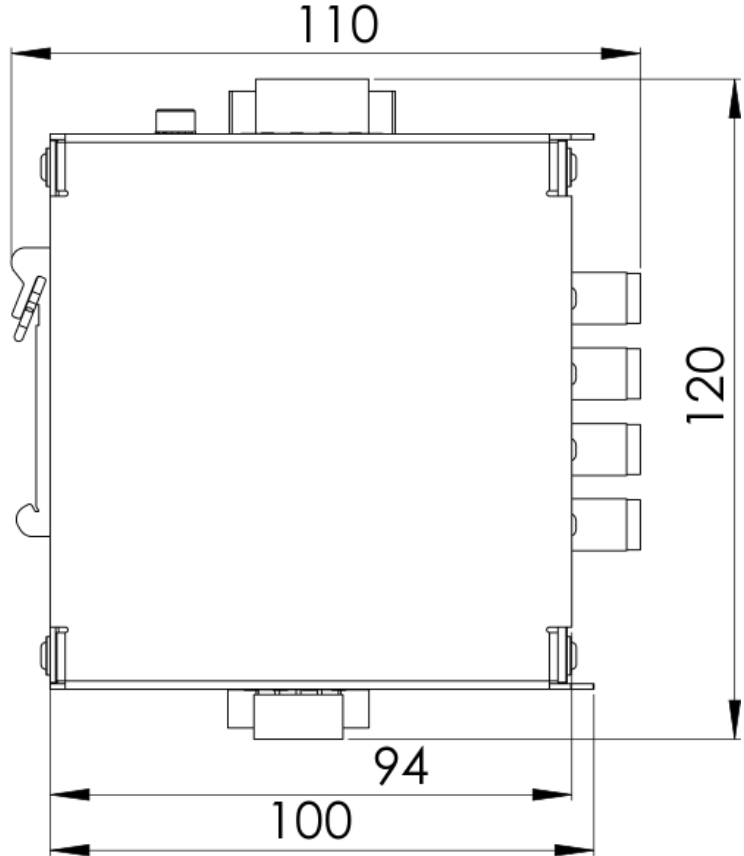
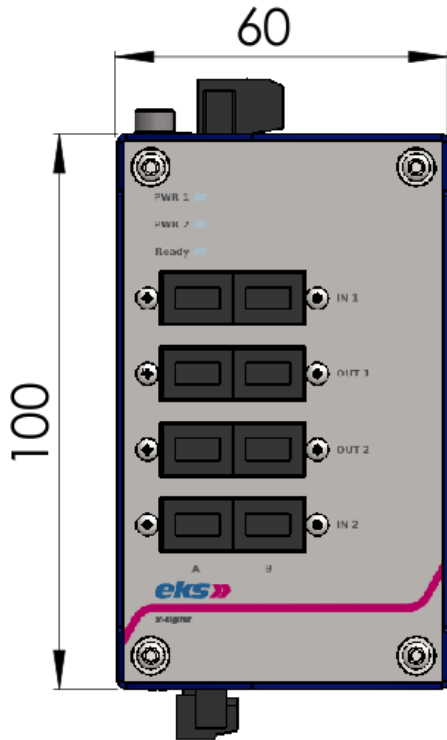

## Anschluss und Betriebsarten / Connectors and Operation Modes

### DIP-Schalter / DIP-Switch

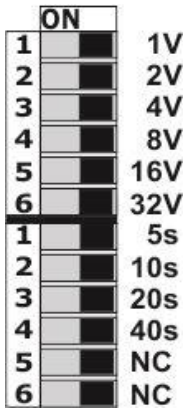

Einstellen der Schaltschwelle zwischen 10 VDC und 60 VDC. Das Beispiel rechts zeigt eine eingestellte Schaltschwelle von 24 VDC (DIP4 und DIP5 auf ON = 8 VDC + 16 VDC).

Setting the threshold level between 10 VDC and 60 VDC. The example on the right shows a threshold level of 24 VDC (DIP4 and DIP5 are ON = 8 VDC + 16 VDC).

Einstellen der Einschaltverzögerung zwischen 5 s und 75 s. Das Beispiel rechts zeigt eine eingestellte Einschaltverzögerung von 15 s (DIP1 und DIP2 auf ON = 5 s + 10 s).

Setting the switch-on delay between 5 s and 75 s. The example on the right shows a switch-on delay of 15 s (DIP1 and DIP2 are on = 5 s+10 s).

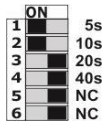
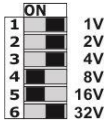

### Schraubklemmen / Screw terminals

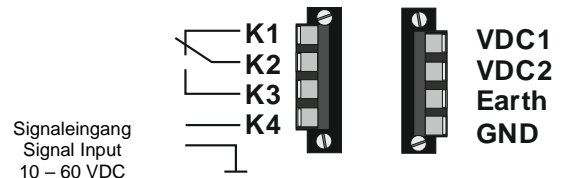

## Betriebsmodus / Operation Mode

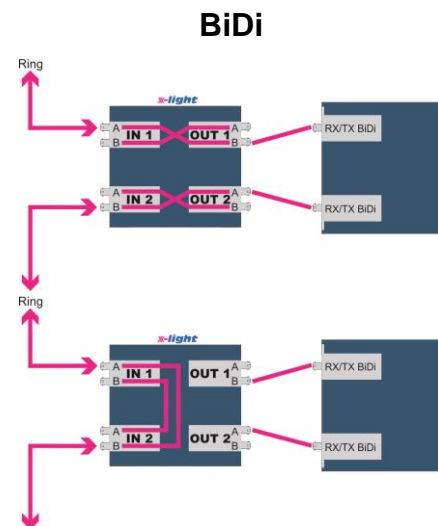
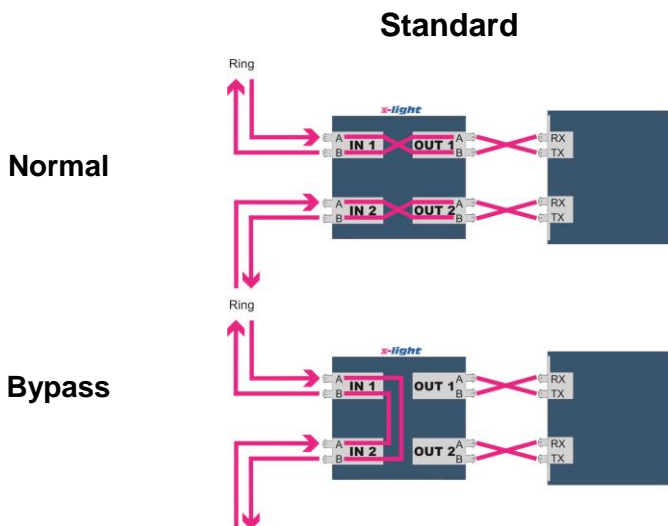

### Entsorgungshinweis

Die Geräte dürfen nicht über den normalen Hausmüll entsorgt werden, sondern können bei eks Engel FOS GmbH & Co. KG entsorgt werden.

WEEE-Kennzeichnung: DE 900 53 255



### Disposal notes

The units must not be disposed with normal household waste but can be returned to eks Engel FOS GmbH & Co. KG for disposal.

WEEE-identification: DE 900 53 255



Ausführung XL Type	50/125- MM-ST	50/125- MM-SC	50/125- MM-LC	62,5/125- MM-ST	62,5/125- MM-SC	62,5/125- MM-LC	9/125-SM- ST	9/125-SM- SC	9/125-SM- LC
<b>Bestell-Nr. x-light-1</b> Order No.	0 1500 5021	0 1500 5023	0 1500 5024	0 1500 6221	0 1500 6223	0 1500 6224	0 1500 0931	0 1500 0933	0 1500 0934
<b>Bestell-Nr. x-light-2</b> Order No.	0 1520 5021	0 1520 5023	0 1520 5024	0 1520 6221	0 1520 6223	0 1520 6224	0 1520 0931	0 1520 0933	0 1520 0934
<b>LWL-Anschluss</b> Fiber-connector	ST	SC	LC	ST	SC	LC	ST	SC	LC
<b>Faser</b> Fiber	Multi-Mode 50/125µm			Multi-Mode 62,5/125µm			Single-Mode 9/125µm		
<b>Wellenlängen</b> Wavelength	850 nm (±40 nm) 1300 nm (±40 nm)						1310 nm (±40 nm) 1550 nm (±40 nm)		
<b>Einfügedämpfung</b> Insertion Loss	x-light 1: ≤ 1,4dB* x-light 2: ≤ 1,5dB*						x-light 1: ≤ 1,7dB* x-light 2: ≤ 1,5dB*		
<b>WDL</b> Wavelength Dependent Loss	≤ 0,35 dB								
<b>PDL</b> Polarization Dependent Loss	≤ 0,05 dB								
<b>Lebensdauer Spiegel</b> Durability switch	10 Millionen Zyklen 10 million cycles								
<b>Schaltgeschwindigkeit</b> Switching speed	15 ms max. / 4 ms typ. / 4 ms im Temperaturbereich von +5 °C bis +70 °C 15 ms max. / 4 ms typ. / 4 ms in a temperature range between +5 °C and +70 °C								
<b>Type</b> Type	Non latching								
<b>Rückflussdämpfung</b> Return Loss	x-light-1: ≥ 55 dB x-light-2: ≥ 30 dB (MM), ≥ 50 dB (SM)								
<b>Übersprechen</b> Crosstalk	x-light-1: ≥ 55 dB x-light-2: ≥ 35 dB (MM), ≥ 55 dB (SM)								
<b>Einschaltverzögerung</b> Switch-on delay	5 s, 10 s, 20 s und/oder 40 s schaltbar mit DIP-Schalter 5 s, 10 s, 20 s and/or 40 s switchable by DIP-switch								
<b>Schaltswelle</b> Threshold level	1 V, 2 V, 4 V, 8 V, 16 V und/oder 32 V im Bereich von 10 V bis 60 V schaltbar mit DIP-Schalter 1 V, 2 V, 4 V, 8 V, 16 V and/or 32 V between 10 V and 60 V switchable by DIP-switch								
<b>Anschlussstecker</b> Connector	4-polig: Stromversorgung / 4-polig: Fehlerrelais und Signaleingang 4-pin: Power supply / 4-pin: Failure relay and signal input								
<b>Status - LEDs</b> Control - LEDs	Stromversorgung (grün) / Ready (grün) Power supply (green) / Ready (green)								
<b>Betriebsspannung</b> Operating voltage	10 VDC – 60 VDC								
<b>Leistungsaufnahme</b> Power consumption	2,5 W								
<b>Fehlerrelais Kontakt</b> Failure relay contact	25 VDC (1 A) / 60 VDC (0,3 A)								
<b>Betriebstemperatur</b> Operating temperature	x-light-1 (-40 °C - +70 °C ) x-light-2 (-20 °C - +55 °C )								
<b>Lagertemperatur</b> Storage temperature	-40 °C - +85 °C								
<b>EMV</b> EMC	EN61000-6-2 (2005) / EN55032 Kl. B (2016-02)								
<b>Gewicht</b> Weight	500 g								
<b>MTBF</b> MTBF	1.336.702 h								
<b>Maße B x H x T</b> Dimensions W x H x D	B: 61 mm, H: 120 mm, T: 110 mm W: 61 mm, H: 120 mm, D: 110 mm								
<b>Gehäuse</b> Case	Edelstahl, pulverbeschichtet Stainless steel, powder-coated								

\* ohne LWL-Stecker / without fiber optic connectors